

TRASTI

PL Bramka zabezpieczająca

EN Security gate

DE Sicherheits-Tor

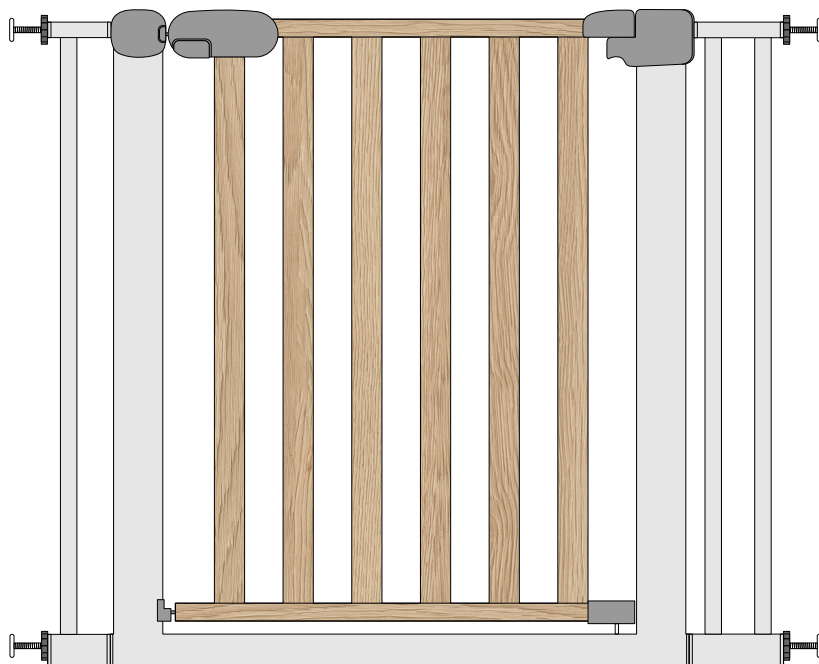

PL INSTRUKCJA OBSŁUGI

EN USER MANUAL

DE BENUTZERHANDBUCH

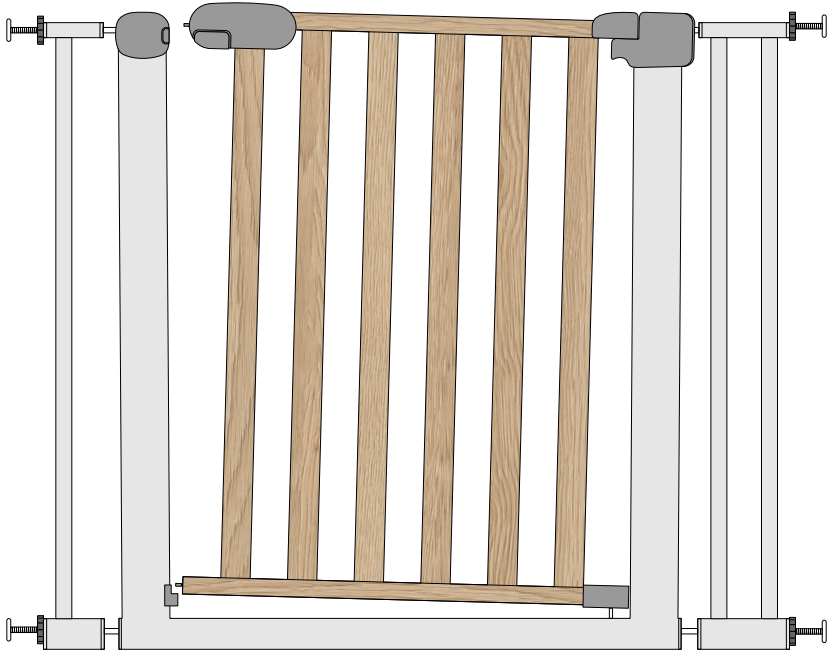

POLSKI

6

ENGLISH

10

DEUTSCH

14

OPIS ZESTAWU

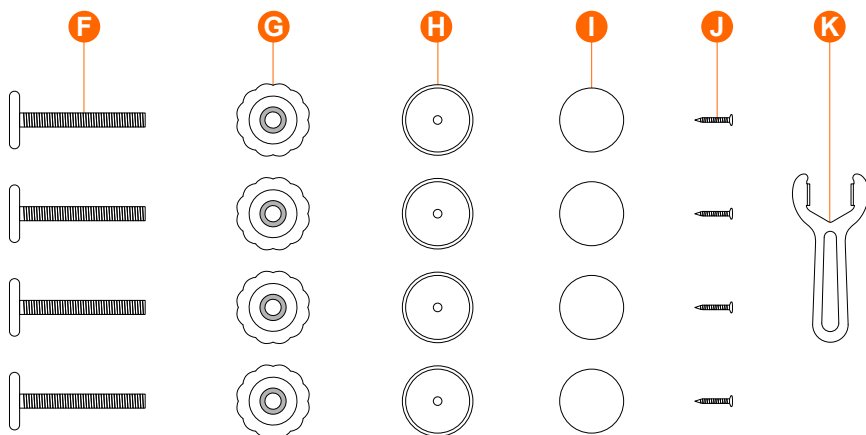
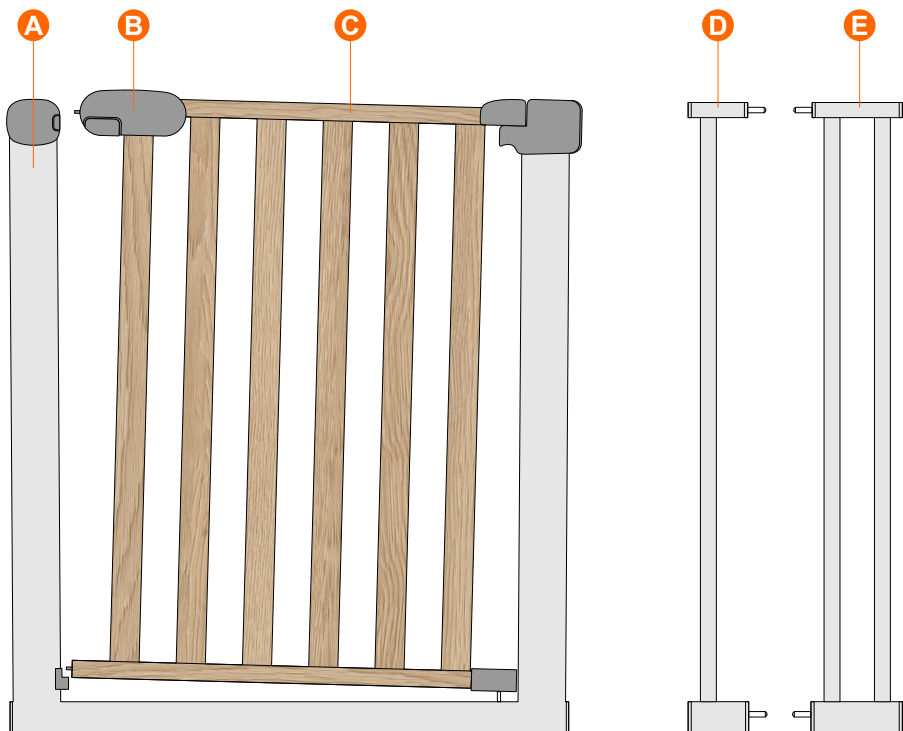

MONTAŽ BRAMKI

1

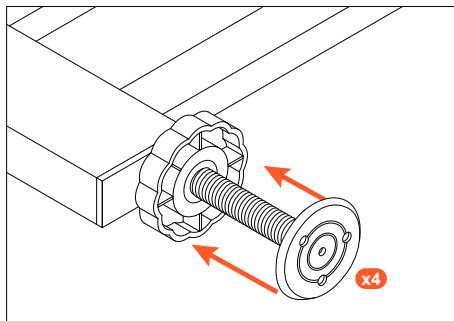

2

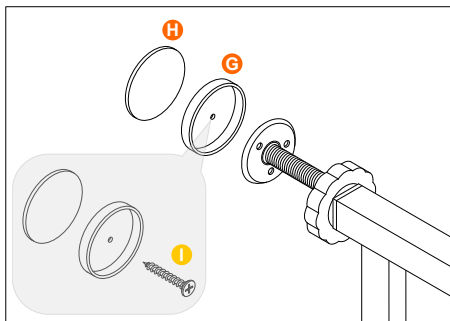

3

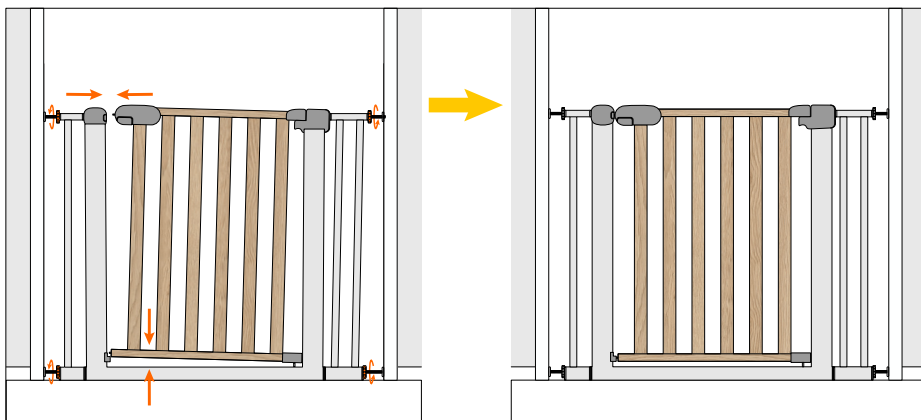
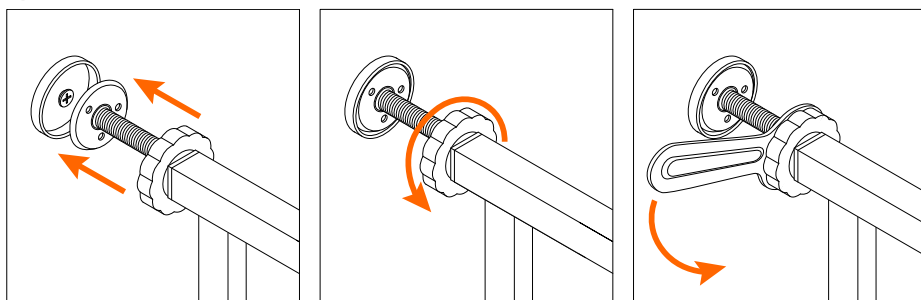

OTWIERANIE I ZAMYKANIE BRAMKI

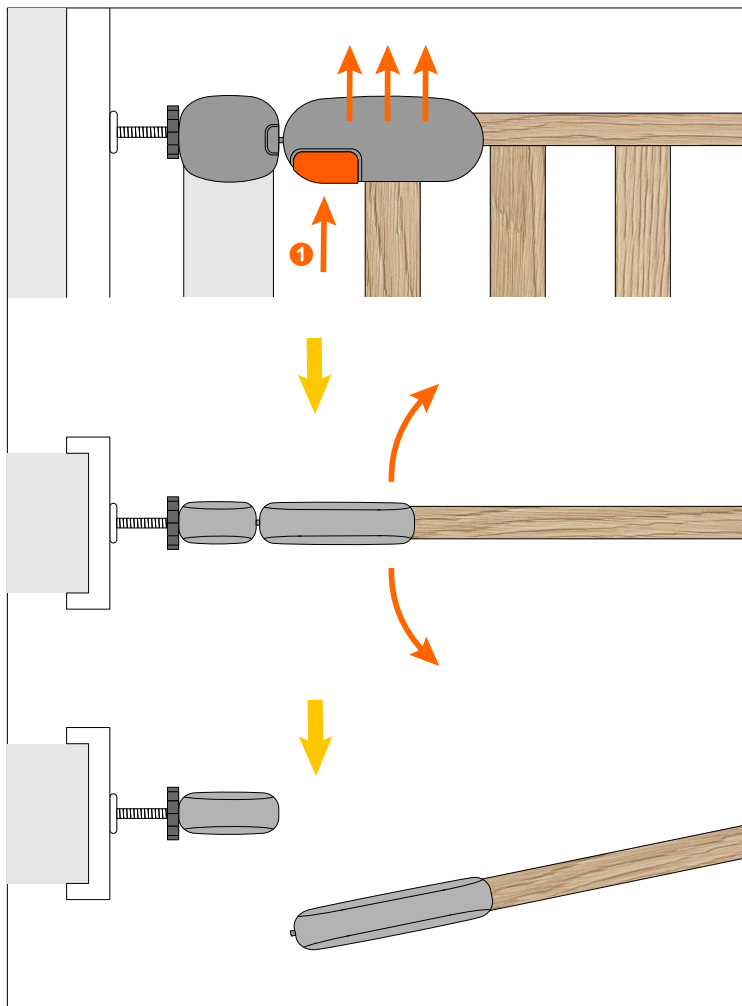

Dziękujemy za zakup produktu marki Kidwell.
 Priorytetem jest dla nas bezpieczeństwo dziecka oraz tworzenie pięknych wspomnień.
 W przypadku jakichkolwiek pytań, prosimy o kontakt na adres e-mail:
bok@kidwell.eu

Prosimy o dokładne przeczytanie niniejszej instrukcji oraz podążanie za jej poleceniami.
 Celem instrukcji jest dostarczenie informacji o tym, jak prawidłowo i bezpiecznie korzystać z produktu. Po złożeniu produktu proszę upewnić się czy wszystkie funkcje działają prawidłowo oraz są zabezpieczone zgodnie z zaleceniami instrukcji (elementy mocujące, nakrętki, śrubki, łączenia itp.).

Montaż produktu Kidwell powinien być wykonany przez osobę dorosłą.
 Brak zastosowania się do poleceń zawartych w tym dokumencie może spowodować poważne obrażenia.

WAŻNE: Pamiętaj aby usunąć i wyrzucić wszystkie elementy opakowania, które były załączone do produktu, tak aby nie pozostały w zasięgu dziecka (m.in. elementy kartonu, plastikowe folie itp.). Mogłoby to spowodować ryzyko obrażeń, np. zagrożenie zadławienia.

WAŻNE: Produkt do samodzielnego montażu.

WAŻNE!

PRZECZYTAJ INSTRUKCJĘ I POSTĘPUJ ZGODNIE Z ZALECENIAMI ORAZ ZACHOWAJ DLA ODWOŁANIA SIĘ W PRZYSZŁOŚCI

OSTRZEŻENIE:

- Nieprawidłowa instalacja może stwarzać niebezpieczeństwo.
- Nie używaj bramki bezpieczeństwa, jeżeli jakkolwiek komponent jest uszkodzony lub brakuje jakiegokolwiek komponentu.
- Bramki bezpieczeństwa nie należy mocować w oknach.
- Niniejsza bramka bezpieczeństwa przeznaczona jest wyłącznie do użytku domowego.
- Bramka bezpieczeństwa została zaprojektowana jako odpowiednia do użytkowania przez dzieci w wieku do 24 miesięcy.
- Jeżeli bramka bezpieczeństwa stosowana jest na szczycie schodów, zaleca się, aby nie była ona umieszczana poniżej górnego poziomu.
- Jeżeli bramka bezpieczeństwa stosowana jest na dole schodów, zaleca się, aby była ona umieszczana przed najniższym stopniem.
- Minimalna i maksymalna szerokość otworu do którego zaprojektowana jest bramka bezpieczeństwa / elementy przedłużające to 74-104 cm.
- Jeśli dziecko potrafi wspiąć się na bramkę, zaleca się zaprzestania korzystania z produktu.
- Zaleca się, aby bramka bezpieczeństwa była sprawdzana okresowo dla upewnienia się, czy jest bezpieczna i czy funkcjonuje zgodnie z niniejszymi instrukcjami.
- Zaleca się, aby dodatkowe lub zamienne części pozyskiwano tylko od producenta lub dystrybutora.
- Bramka bezpieczeństwa ma automatyczny system zamykania.
- Przed użyciem zawsze sprawdź, czy bramka jest prawidłowo zamknięta.
- Bramka bezpieczeństwa odpowiada normie EN 1930:2011.

Rysunki i zdjęcia mają wyłącznie charakter poglądowy. Rzeczywisty wygląd produktu może się różnić od wizualizacji w instrukcji.

CHARAKTERYSTYKA PRODUKTU

- Montaż bez użycia narzędzi.
- Stabilna, rozporowa konstrukcja.
- Możliwość montażu w przestrzeni o szerokości 74-104 cm.
- Funkcja automatycznego zamykania.
- Połączenie naturalnego drewna sosnowego ze stalą malowaną proszkowo.
- W zestawie z rozszerzeniami – 7 cm i 14 cm.
- Wymiary bramki (bez rozszerzeń): 76x77x3,5 cm.
- Waga: 6,2 kg.

OPIS ELEMENTÓW ZESTAWU

- | | |
|--------------------------------------|---|
| A Stelaż bramki | G Nakrętki regulujące - 4 szt. |
| B Blokada otwierania | H Podkładki montażowe - 4 szt. |
| C Bramka ruchoma | I Taśma dwustronna - 4 szt. |
| D Rozszerzenie 7 cm - 1 szt. | J Wkręty - 4 szt. |
| E Rozszerzenie 14 cm - 1 szt. | K Klucz do nakrętek regulujących |
| F Śruby rozporowe - 4 szt. | |

MONTAŻ BRAMKI

Bramka jest przeznaczona do montażu w prześwicie (przejściu, ościeżnicy drzwiowej) o szerokości 74-104 cm (z dołączonymi rozszerzeniami).

Sprawdź i dopasuj szerokość bramki do prześwitu (przejścia, ościeżnicy drzwiowej) w którym zostanie zamontowana. W razie potrzeby użyj rozszerzeń **(D)(E)**, które poszerzają stelaż bramki.

1. Umieść 4 śruby rozporowe **(F)** z nakrętkami regulującymi **(G)** w otworach stelaża bramki.
2. W miejscu docisku śrub rozporowych **(F)**, przyklej do podłoża podkładki montażowe **(H)** za pomocą taśmy dwustronnej **(I)**. Opcjonalnie, oprócz taśmy dwustronnej, można dodatkowo przykręcić podkładki wkrętami **(J)**.
3. Umieść silikonowe zakończenia śrub rozporowych **(F)** w podkładkach montażowych i dokręć nakrętki regulujące **(G)** do momentu w którym bramka ruchoma zbliży się do stelaża bramki umożliwiając jej zablokowanie w stelażu.

OTWIERANIE I ZAMYKANIE BRAMKI

Wciśnij i przytrzymaj przycisk blokady otwierania **(1)** oraz podnieś i otwórz ruchomą bramkę w dowolnym kierunku.

Bramka ruchoma pozostanie otwarta gdy kąt jej otwarcia wynosi 90 stopni bez względu na kierunek.

Jeśli kąt otwarcia bramki ruchomej jest mniejszy niż 90 stopni, wystarczy ją puścić, a samoczynnie zamknie się i zablokuje w stelażu bramki.

CZYSZCZENIE I KONSERWACJA

1. Bramkę należy czyścić suchą lub zwilżoną w wodzie szmatką.
2. Nie wolno używać twardych szczotek i przedmiotów o ostrych krawędziach do czyszczenia produktu.
3. Nie używaj silnych środków chemicznych lub specjalnych środków czyszczących.

ŚRODOWISKO

Dla dobra środowiska, po zaprzestaniu użytkowania produktu, prosimy o jego utylizację do odpowiedniego obiektu na odpady, zgodnego z lokalną ustawą.

OGRANICZENIA GWARANCJI

Gwarancja nie obejmuje zniszczenia lub zgubienia poszczególnych elementów na skutek upadku, otarcia, nieprawidłowego montażu, użytkowania niezgodnego z instrukcją.

Thank you for purchasing a Kidwell product.
Our priority is to ensure your child's safety and create beautiful memories.
If you have any questions, please get in touch with us:
bok@kidwell.eu

Please read this manual carefully and follow the instructions. The purpose of the manual is to provide information on how to use the product correctly and safely. Once the product has been assembled, make sure all of its features work properly and are secured as instructed in this manual (this applies to mounting parts, nuts, bolts, joints, etc.). The Kidwell product should be installed by an adult.
Failure to follow the instructions in this document could result in serious injury.

CAUTION: Remember to remove and discard all packaging parts included in this product to keep them away from children (like cardboard pieces, plastic film, etc.). Otherwise, there can be a risk of injury, like choking.

CAUTION: This product is for DIY assembly.

CAUTION!
CAREFULLY READ AND FOLLOW THIS MANUAL AND KEEP IT FOR FUTURE REFERENCE

WARNING:

- Incorrect installation can be hazardous.
- Do not use the baby gate if any component is damaged or missing.
- Do not attach the baby gate to a window.
- This baby gate is for home use only.
- The baby gate is designed to be suitable for use by children up to 24 months of age.
- If the baby gate is installed at the top of the stairs, do not install it below the top landing surface.
- If the baby gate is installed at the bottom of the stairs, do not install it ahead of the last step of the flight.
- The minimum and maximum clear width of the passageway for which this baby gate or its extension is designed are 75 to 105 cm.
- If the child can climb the baby gate, it is recommended to stop using the product.
- It is recommended to inspect the baby gate periodically to ensure that it is secure and operating in accordance with this manual.
- It is recommended that optional and replacement parts be obtained only from the manufacturer or its distributor.
- The baby gate has an automatic closing system.
- Always check that the baby gate closes properly before use.
- The baby gate complies with the standard EN 1930:2011.

Drawings and photos are for reference only. The actual appearance of the product may differ from the visualization in the manual.

PRODUCT CHARACTERISTICS

- Tool-free assembly.
- Stable, strut construction.
- Suitable for installation within a clearance width of 74-104 cm.
- Automatic closing.
- The materials are pine wood and powder-coated steel.
- Includes a set of 7 cm and 14 cm extensions.
- Baby gate dimensions (without the extensions): 76x77x3,5cm.
- Weight: 6.2 kg.

OVERVIEW OF PRODUCT PARTS

- | | |
|------------------------------------|-------------------------------------|
| A Baby gate frame | G Adjusting nuts – 4 pcs. |
| B Opening lockout | H Installation pads – 4 pcs. |
| C Moving gate | I Double-sided tape – 4 pcs. |
| D 7 cm extension – 1 pc. | J Screws – 4 pcs. |
| E 14 cm extension – 1 pc. | K Adjusting nut tool |
| F Strutting screws – 4 pcs. | |

INSTALLING THE BABY GATE

The baby gate is designed to be installed in a clearance (a passage way or door frame) with a width of 74-104 cm (with extensions attached).

Check and adjust the width of the baby gate to the clearance (the passageway or door frame) in which it will be installed. If necessary, use the 10 cm extensions (**D**)(**E**) to make the baby gate frame wider.

1. Insert the 4 strutting screws (**F**) with the adjusting nuts (**G**) into the respective holes of the baby gate frame.
2. Where the strutting bolt ends will meet the surface (**F**), apply the installation pads (**H**) using double-sided tape (**I**). Optionally, in addition to the double-sided tape, you can secure the installation pads with the screws included (**J**).
3. Place the silicone tops of the strutting bolts (**F**) in the installation washers and tighten the adjusting nuts (**G**) so that the baby gate leaf is brought close enough to the frame to latch the lock.

OPENING AND CLOSING THE BABY GATE

Press and hold the opening lock button (**1**) and lift and open the baby gate leaf in either direction.

The baby gate is held open when its opening angle is 90 degrees, regardless of the direction.

If the opening angle of the baby gate is less than 90 degrees, just release it and it will automatically close and lock into the baby gate frame.

CLEANING AND MAINTENANCE

1. Clean the baby gate with a cloth, either dry or damp with water.
2. Do not use hard brushes or sharp-edged objects

3. to clean this product.
4. Do not use strong chemicals or special cleaning formulas.

ENVIRONMENT

For environmental reasons, we kindly ask of the disposal of this product at a specifically for this purpose designed disposal site which is in accordance with local legislations.

LIMITATIONS OF WARRANTY

The warranty does not cover destruction or loss of individual elements due to falling, abrasion, incorrect assembly and use which is not in accordance with the user manual.

Vielen Dank, dass Sie sich für ein Produkt der Marke Kidwell entschieden haben. Unsere Priorität ist die Sicherheit des Kindes und die Schaffung schöner Erinnerungen. Bei Fragen bitten wir Sie um Kontaktaufnahme über folgende E-Mail-Adresse: **bok@kidwell.eu**

Bitte lesen Sie sich diese Anleitung sorgfältig durch und befolgen Sie die darin enthaltenen Anweisungen. Die Anleitung dient dazu, Informationen über die richtige und sichere Verwendung des Produkts zu liefern. Vergewissern Sie sich nach dem Zusammenbau des Produkts, dass alle Elemente ordnungsgemäß funktionieren und gemäß der Anleitung gesichert sind.

Die Montage des Produkts der Marke Kidwell sollte von einem Erwachsenen durchgeführt werden.

Die Nichtbeachtung der Anweisungen in diesem Dokument kann zu schweren Verletzungen führen.

WICHTIG: Denken Sie daran, alle Verpackungen, die mit dem Produkt geliefert wurden, zu entfernen und wegzuworfen, damit sie nicht in der Reichweite des Kindes verbleiben (einschließlich Kartonteile, Plastikfolie usw.). Dies könnte zu einem Verletzungsrisiko führen, wie z.B. Erstickungsgefahr.

WICHTIG: Produkt zur Selbstmontage.

WICHTIGER HINWEIS!

LESEN SIE UND BEFOLGEN SIE DIE ANWEISUNG UND BEWAHREN SIE SIE ZUM SPÄTEREN NACHSCHLAGEN AUF

WARNHINWEIS:

- Eine nicht ordnungsgemäße Installation kann gefährlich sein.
- Benutzen Sie das Schutztor nicht, wenn eine Komponente beschädigt ist oder fehlt.
- Schutzore sollten nicht an Fenstern angebracht werden.
- Dieses Schutztor ist nur für den häuslichen Gebrauch bestimmt.
- Das Schutztor ist für die Nutzung durch Kinder bis 24 Monate geeignet.
- Wenn am oberen Ende der Treppe ein Schutztor eingesetzt wird, wird es empfohlen, es nicht unterhalb der obersten Ebene zu montieren.
- Wenn das Schutztor am unteren Ende der Treppe eingesetzt wird, wird es empfohlen, es vor der untersten Stufe zu montieren.
- Die minimale und maximale Breite der Öffnung, für die das Schutztor / die Verlängerungselemente ausgelegt sind, beträgt 75-105 cm.
- Wenn das Kind auf das Tor klettern kann, wird es empfohlen, das Produkt nicht mehr zu verwenden.
- Es wird empfohlen, das Schutzgitter regelmäßig zu überprüfen, um sicherzustellen, dass es sicher ist und gemäß den vorliegenden Anweisungen funktioniert.
- Es wird empfohlen, Zusatz- oder Ersatzteile nur vom Hersteller oder Händler zu beziehen.
- Das Schutztor verfügt über ein automatisches Schließsystem.
- Überprüfen Sie vor der Verwendung immer, ob das Tor richtig geschlossen ist.
- Das Schutztor entspricht der Norm EN 1930:2011.

PRODUKTEIGENSCHAFTEN

- Werkzeuglose Montage.
- Stabile Spreizkonstruktion.
- Das Produkt kann in einem Raum mit einer Breite von 74–104 cm installiert werden.
- Automatische Schließfunktion.
- Eine Kombination aus natürlichem Kiefernholz und pulverbeschichtetem Stahl.
- Mit Verbreiterungselementen im Lieferumfang – 7 cm und 14 cm.
- Torabmessungen (ohne Verbreiterungselementen): 76 x 77 x 3,5 cm.
- Gewicht: 6,2 kg.

BESCHREIBUNG DER BESTANDTEILE DES SATZES

- | | |
|---|--|
| A Torgerüst | G Einstellmuttern – 4 Stk. |
| B Öffnungsverriegelung | H Montage-Unterlegscheiben – 4 Stk. |
| C Bewegliches Tor | I Doppelseitiges Klebeband – 4 Stk. |
| D Verbreiterungselement 7 cm – 1 Stk. | J Schaftschrauben – 4 Stk. |
| E Verbreiterungselement 14 cm – 1 Stk. | K Schlüssel für Einstellmuttern |
| F Spreizschrauben – 4 Stk. | |

MONTAGE DES TORES

Das Tor ist für den Einbau in einen Zwischenraum (Durchgang, Türrahmen) mit einer Breite von 74-104 cm (mit angebrachten Verbreiterungselementen) geeignet.

Überprüfen Sie die Breite des Tors und passen Sie es an den Freiraum (Durchgang, Türrahmen) an, in dem es installiert werden soll. Verwenden Sie bei Bedarf die 10-cm-Verbreiterungselemente (**D**)(**E**), um das Torgerüst zu verbreitern.

1. Stecken Sie die 4 Spreizschrauben (**F**) mit Einstellmuttern (**G**) in die Löcher des Torgerüsts.
2. Kleben Sie an der Stelle, an der die Spreizschrauben (**F**) eingedrückt werden, die Montage-Unterlegscheiben (**H**) mit doppelseitigem Klebeband (**I**) auf den Boden. Optional können Sie zusätzlich zum doppelseitigen Klebeband die Unterlegscheiben zusätzlich mit Schaftschrauben (**J**) verschrauben.
3. Platzieren Sie die Silikonenden der Spreizschrauben (**F**) in den Montage-Unterlegscheiben und ziehen Sie die Einstellmuttern (**G**) fest, bis das bewegliche Tor nahe an das Torgerüst herankommt und so im Gerüst verriegelt werden kann.

ÖFFNEN UND SCHLIESSEN DES TORES

Halten Sie die Öffnungsverriegelungstaste (**1**) gedrückt und heben Sie das bewegliche Tor an und öffnen Sie es in eine beliebige Richtung.

Das bewegliche Tor bleibt unabhängig von der Richtung geöffnet, wenn sein Öffnungswinkel 90 Grad beträgt.

Wenn der Öffnungswinkel des mobilen Tors weniger als 90 Grad beträgt, lassen Sie es einfach los und es schließt automatisch und verriegelt sich im Torgerüst.

REINIGUNG UND WARTUNG

- Das Tor sollte mit einem trockenen oder im Wasser getränkten Tuch gereinigt werden.
- Verwenden Sie zum Reinigen des Produkts keine harten Bürsten und keine scharfkantigen Gegenstände.
- Verwenden Sie keine aggressiven Chemikalien oder keine speziellen Reiniger.

UMWELT

Entsorgen Sie das Produkt der Umwelt zuliebe bitte im Einklang mit den örtlichen Vorschriften in einer geeigneten Abfallentsorgungseinrichtung.

GARANTIEBESCHRÄNKUNGEN

Die Garantie erstreckt sich nicht auf Zerstörung oder Verlust einzelner Elemente durch Stürze, Abrieb, die falsche Montage oder eine Benutzung im Widerspruch zur Gebrauchsanleitung.

WARUNKI GWARANCJI

Szanowni Państwo,

W przypadku pytań zapraszamy do kontaktu:

bok@kidwell.eu | reklamacja@kidwell.eu

1. DERFORM sp.j. Deręgowscy z siedzibą w Tarnowie Podgórnym 62-080 przy ul. Za Motelem 1, wpisaną do rejestru przedsiębiorców – Krajowego Rejestru Sądowego prowadzonego przez Sąd Rejonowy Poznań – Nowe Miasto i Wilda w Poznaniu VIII Wydział Gospodarczy Krajowego Rejestru Sądowego pod numerem KRS: 0000017923, NIP: 781-00-20-305, Regon: 630196165, zwana dalej Gwarantem zapewnia, że produkt firmy DERFORM, jest wolny od wad konstrukcyjnych i materiałowych, które mogłyby naruszyć jego funkcjonalność, o ile przestrzegana była instrukcja obsługi załączona przy zawarciu umowy.
2. Gwarancja jest udzielana na okres 24 miesięcy, licząc od daty zakupu. W przypadku zakupu produktu przez firmę (faktura VAT) gwarancja udzielana jest na okres 12 miesięcy.
3. Gwarancja dla akcesoriów jest udzielana na okres 6 miesięcy, licząc od daty zakupu.
4. Gwarancja door-to-door obowiązuje wyłącznie na terytorium Rzeczypospolitej Polskiej.
5. Ujawnione wady będą usunięte bezpłatnie w trakcie trwania gwarancji przez Autoryzowany Serwis Producenta.
6. Klient (reklamujący) jest zobowiązany do zgłoszenia reklamacji poprzez e-mail: reklamacja@kidwell.eu.
7. Gwarancja będzie respektowana jedynie w przypadku dołączenia do reklamowanego produktu opisu uszkodzenia, zdjęcia uszkodzenia, informacji w jakich okolicznościach doszło do uszkodzenia, wszystkich akcesoriów, które klient otrzymał podczas kupna produktu oraz dowodu zakupu zawierającego datę sprzedaży.
8. Ewentualne wady lub uszkodzenia produktu ujawnione i zgłoszone w okresie trwania gwarancji będą usunięte bezpłatnie w terminie 14 dni roboczych od momentu otrzymania wadliwego produktu. W uzasadnionych przypadkach (np. konieczność sprowadzenia części zamiennych z zagranicy) termin ten może ulec przedłużeniu o kolejne 21 dni.
9. Wady lub uszkodzenia produktu powinny być zgłoszone i dostarczone do serwisu niezwłocznie po ich ujawnieniu.
10. W przypadku gdy serwis uzna, że usunięcie wady nie jest możliwe, klientowi przysługuje prawo do wymiany towaru na inny, posiadający te same lub zbliżone parametry techniczne. W przypadku braku produktu w wybranej przez klienta kolorystyce, producentowi przysługuje prawo do wysyłki nowego produktu w innym wzorze niż produkt reklamowany.
11. Gwarancją nie są objęte: naturalne zużycie związane z eksploatacją, uszkodzenia powstałe w wyniku niewłaściwego i niezgodnego z instrukcją obsługi użytkowania, uszkodzenia lub rozdarcia wynikłe z winy nabywcy, płowienie tkanin spowodowane długotrwałym nastawieniem na działanie promieni słonecznych, pranie w nieodpowiedniej temperaturze, ingerencje cieczy, samowolne przeróbki, uszkodzenia mechaniczne, elektryczne, termiczne lub celowe uszkodzenia i wywołane nimi wady.
12. Producent ani Autoryzowany Serwis nie odpowiada za szkody i straty powstałe w wyniku niemożności korzystania z produktu będącego w naprawie.
13. Produkty do reklamacji przyjmowane są wyłącznie czyste i w kartonowym opakowaniu (oryginalnym lub zastępczym).
14. Dostarczenie produktu w stanie niekompletnym lub brak odpowiedniego opakowania jest równoznaczne z niewypełnieniem przez kupującego warunków gwarancji i może stanowić podstawę do odmowy naprawienia produktu lub przedłużenia okresu naprawy.
15. Serwis może odmówić wykonania naprawy w przypadku stwierdzenia śladów nieautoryzowanej naprawy.
16. W przypadku nieuzasadnionej reklamacji produktu sprawnego lub uszkodzonego w sposób mechaniczny, zgłaszającej reklamację zostanie obciążony kosztami transportu.
17. Jeśli w odesłanym do naprawy serwisowej produkcie nie stwierdzono usterki, konsument będzie obciążony kosztem ekspertyzy (stawka godzinowa: 30 zł netto).
18. W przypadku gdy usterka nie jest objęta gwarancją producenta, serwis może zaproponować wykonanie usługi odpłatnej.
19. Gwarancja na produkt nie wyłącza, nie ogranicza ani nie zawieszka uprawnień kupującego wynikających z rękojmi.

data zgłoszenia	data naprawy	opis uszkodzenia	pieczętka serwisu

data sprzedaży

pieczętka i podpis sprzedawcy

UNIWERSALNA KARTA GWARANCYJNA

W RAZIE AWARII PROSIMY O DOŁĄCZENIE KARTY GWARANCYJNEJ DO
ODSYŁANEGO PRODUKTU

Imię:

Nazwisko:

Kod pocztowy:

Miejscowość:

Telefon (wraz z kierunkowym):

Adres e-mail:

Produkt:

Model:

Index:

EAN:

Data i miejsce zakupu:

Kupujący (podpis):

Producent:

DERFORM

Sady ul. Za Motelem 1

62-080 Tarnowo Podgórne

Klauzula informacyjna dla osoby składającej reklamację.

- Administrator danych: Administratorem Pani/Pana danych osobowych jest Derform Sp. J. Deregowscy z siedzibą w Sadach, ul Za Motelem 1, 62-080 Tarnowo Podgórne.
- Kontakt z Administratorem danych: W celu uzyskania informacji dotyczących prawidłowości przetwarzania danych osobowych przez Administratora należy skontaktować się z Administratorem pisemnie na adres siedziby Administratora danych z dopiskiem na kopercie: Ochrona danych osobowych.
- Cel i podstawa przetwarzania danych: Pani/Pana dane osobowe przetwarzane będą w celu rozpatrzenia i obsługi złożonej przez Panią/Pana reklamacji, co stanowi realizację naszego prawnie uzasadnionego interesu polegającego na należytych rozpatrzeniu i obsłudze Pani/Pana roszczeń (podstawa z art. 6 ust. 1 lit. F) rozporządzenia Parlamentu Europejskiego i Rady (UE) 2016/679 z dnia 27.04.2016 r. w sprawie ochrony osób fizycznych w związku z przetwarzaniem danych osobowych i w sprawie swobodnego przepływu takich danych oraz uchylenia dyrektywy 95/46/WE (ogólne rozporządzenie o ochronie danych) dalej: RODO.
- Dobrowolność podania danych: Podanie danych jest dobrowolne, jednak konieczne do realizacji celów, do jakich zostały zebrane, określonych w pkt. 3.
- Odbiorcy danych: Pani/Pana dane możemy przekazać wyłącznie: a) podmiotom przetwarzającym – którym zlecimy czynności wymagające przetwarzania danych; b) podmiotom uprawnionym do uzyskania danych na podstawie obowiązującego prawa.
- Okres przechowywania danych: Pani/Pana dane osobowe będziemy przechowywać przez okres 5 lat liczonych od 1 stycznia następnego roku po ostatecznym zamknięciu Pani/Pana sprawy;
- Pani/Pana uprawnienia: Posiada Pani/Pan prawo dostępu do treści swoich danych oraz z zastrzeżeniem przepisów prawa: prawo ich sprostowania, usunięcia, ograniczenia przetwarzania, prawo do przenoszenia danych, prawo do wniesienia sprzeciwu, prawo do cofnięcia zgody w dowolnym momencie. Ma Pani/Pan prawo do wniesienia skargi do Prezesa Urzędu Ochrony Danych Osobowych w przypadku stwierdzenia, że przetwarzanie danych osobowych narusza przepisy RODO.



Kontakt i wsparcie techniczne

bok@kidwell.eu

Producent / Producer:
DERFORM
Sady, ul. Za Motelem 1,
62-080 Tarnowo Podgórne
POLAND

www.kidwell.eu

